

ENTRAINEMENT MATCH/4

Généralités

En match/4 on est comparé aux résultats des adversaires directs (face à nos partenaires à une autre table) et la différence se traduit en points IMP.

De ceci découle plusieurs incidences sur la façon d'enchérir ou de jouer chaque donne.

La priorité est de gagner les donnes et non de faire mieux que tous les autres !

Le système de Cotation (IMP) induit également quelques règles fondamentales dont je vais tenter de vous donner les principales !

En fait c'est principalement l'Espérance Mathématique (Risque / Gain) qui dicte la façon d'agir.

REGLES PRINCIPALES A APLIQUER EN ATTAQUE

I) Chercher les Manches rémunératrices (surtout Vunérables)

- **Demander les manches avec 1/3 chance au moins de réussir**
- **Surenchérir à la manche si envisageable**

II) Etre Prudent Sur les Chelems

- **PC > 50 %**
- **GC > 2/3 chances**

III) Assurer la réussite du Contrat

- **Jeux de sécurités**
- **Cumul des chances**
- **Prendre des risques si nécessaire**

IV) Eviter les crèmes renversées

Ne surenchérir que si le contrat adverse gagne et le contrat est réalisable (ou si le gain est supérieur au contre)

V) Prendre des risques si nécessaires à la réussite du contrat

Risque de perdre une levée supplémentaire afin de réussir son contrat

REGLES PRINCIPALES A APLIQUER EN DEFENSE

VI) DEFENDRE FACILEMENT SUR LES MANCHES

- **Si la Manche gagne (sinon Crème renversée)**
- **Si le gain est substantiel (supérieur au contre)**

VII) CONTRER FACILEMENT MANCHES ET CHELEMS

VIII) PRUDENCE SUR LES CONTRES DE PARTIELLES

Uniquement avec une forte opposition à l'atout (non soumis)

IX) PRENDRE DES RIQUES POUR FAIRE CHUTER

X) SURENCHERIR LES PARTIELLES QU'AVEC UNE CHANCE RAISONNABLE (surtout Vulnérable)

Donne 1

N

P

♠ R 8 6
♥ 6 3 2
♦ 7 6
♣ R 9 7 5 2

♠ A V 7 5 2
♥ D 7
♦ A 9 8 3
♣ A 8



♠ D 10 9 4 3
♥ 10 8 4
♦ R V 10
♣ 4 3

♠ -
♥ A R V 9 5
♦ D 5 4 2
♣ D V 10 6

S	O	N	E
		Passe	Passe
1♥	1♠	2♥	4♠!
Fin ou Contre			

Entame A♥

+50, 100

Règle : Eviter les crèmes renversées

[http://www.bridgebase.com/tools/handviewer.html?
n=s68kh236d67c2579k&e=s349qth48tdkjtc34&s=h59akjd245qc6qjt&w=
s257ajh7qd389ac8a&b=1&d=n&v=-&a=pp1h1s2h4sxppp](http://www.bridgebase.com/tools/handviewer.html?n=s68kh236d67c2579k&e=s349qth48tdkjtc34&s=h59akjd245qc6qjt&w=s257ajh7qd389ac8a&b=1&d=n&v=-&a=pp1h1s2h4sxppp)

Donne 2

E

N/S

♠ A
♥ 2
♦ A Q 10 8 3 2
♣ A Q 9 7 4

♠ D 8 3
♥ A D V 7 4
♦ R 9 7
♣ 5 2



♠ V 9 2
♥ R 10 9 6 5
♦ 6 4
♣ V 10 6

♠ R 10 7 6 5 4
♥ 8 3
♦ V 5
♣ R 8 3

S	O	N	E
			Passe
Passe ! 1♥	X		4♥
Passe	4SA		Passe
Passe 5♣	Fin		

X tt dist 19HL+

Entame A♥

+620

Règle : Gain a priori Supérieur au Contre Manche possible

[http://www.bridgebase.com/tools/handviewer.html?
n=sah2d238aqtc479aq&e=s29jh56kjtd46c6jt&s=s4567kth38d5jc38k&w
=s38qh479aqd79kc25&b=1&d=e&v=-&a=pp1hx4hpp4np5cPPP](http://www.bridgebase.com/tools/handviewer.html?n=sah2d238aqtc479aq&e=s29jh56kjtd46c6jt&s=s4567kth38d5jc38k&w=s38qh479aqd79kc25&b=1&d=e&v=-&a=pp1hx4hpp4np5cPPP)

Donne 3

S

E/O

♠ D 8

♥ 9 2

♦ D 6 4 2

♣ D 10 5 3 2

♠ 6 3

♥ D V 10 3

♦ A V 10 5

♣ R V 6



♠ A R V 10 9 7

♥ A 8 7 4

♦ R 9 8

♣

♠ 5 4 2

♥ R 6 5

♦ 7 3

♣ A 9 8 7 4

S O N E

Passe 1♦ Passe 1♠

Passe 1SA Passe 2♣*

Passe 2♦* Passe 3♠

Passe 4♠ Passe 4SA (5♣)

Passe 5♦ Passe 5♥

Passe 5♠ Fin

Entame 2♠

-680

Règle : Chelem < 50 %

**[http://www.bridgebase.com/tools/handviewer.html?
n=s8qh29d246qc235qt&e=s79akjth478ad89k&s=s245h56kd37c4789a&
w=s36h3qjtd5ajtc6kj&b=1&d=s&v=-
&a=p1dp1sp1np2cp2dp3sp4sp4np5dp5hp5sppp](http://www.bridgebase.com/tools/handviewer.html?n=s8qh29d246qc235qt&e=s79akjth478ad89k&s=s245h56kd37c4789a&w=s36h3qjtd5ajtc6kj&b=1&d=s&v=-&a=p1dp1sp1np2cp2dp3sp4sp4np5dp5hp5sppp)**

Donne 4

O
T

♠ A 9 4
♥ A R D 5 2
♦ 10 4
♣ V 10 2

♠ D
♥ 10 7 3
♦ R 9 8 5 2
♣ D 9 8 3



♠ 8 2
♥ V 9 6 4
♦ A V 6 3
♣ A 6 5

♠ R V 10 7 6 5 3
♥ 8
♦ D 7
♣ R 7 4

S	O	N	E
	Passe	1♥	Passe
1♠	Passe	1SA	Passe
4♠	Fin		

entame 2♦

A♦ , puis 5♣

-100 VS +600

Règle : Risque pour faire chuter

**[http://www.bridgebase.com/tools/handviewer.html?
n=s49ah25akqd4tc2jt&e=s28h469jd36ajc56a&s=s3567kjth8d7qc47k&w
=sqh37td2589kc389q&b=1&d=w&v=-&a=p1hp1sp1np4sppp](http://www.bridgebase.com/tools/handviewer.html?n=s49ah25akqd4tc2jt&e=s28h469jd36ajc56a&s=s3567kjth8d7qc47k&w=sqh37td2589kc389q&b=1&d=w&v=-&a=p1hp1sp1np4sppp)**

Donne 5

N

N/S

♠ 5 3 2
♥ R 6 5
♦ 9 7
♣ A R 10 9 5

♠ A D 9 7 4
♥ V 3
♦ V 5 2
♣ 7 6 3



♠ 10 6
♥ D 10 9 8 2
♦ D 10 8 3
♣ D 4

♠ R V 8
♥ A 7 4
♦ A R 6 4
♣ V 8 2

S O N E
1SA Passe 3SA Fin

Entame 7♠

V♠ puis

Tirer AR♣ en Tête

Règle : Jeu de sécurité

600

**[http://www.bridgebase.com/tools/handviewer.html?
n=s235h56kd79c59akt&e=s6th289qtd38qtc4q&s=s8kjh47ad46akc28j&w
=s479aqh3jd25jc367&b=1&d=n&v=-&a=pp1np3nppp](http://www.bridgebase.com/tools/handviewer.html?n=s235h56kd79c59akt&e=s6th289qtd38qtc4q&s=s8kjh47ad46akc28j&w=s479aqh3jd25jc367&b=1&d=n&v=-&a=pp1np3nppp)**

DONNE 6

E
E/O

♠ D 4
♥ R D 9 5 3
♦ A R 3
♣ 8 5 2

♠ A V 9 6 3
♥ 10 2
♦ 7 6 5
♣ V 7 4



♠ 10 8 5
♥ V 7 6 4
♦ D V 9
♣ D 10 9

♠ R 7 2
♥ A 8
♦ 10 8 4 2
♣ A R 6 3

S O N E
Passe
1♦ Passe 1♥ Passe
1SA Passe 2♣ Passe
2♦ Passe 3SA Fin

Entame 6♠, D♠
petit ♥ pour le 8 ! hypothèse de crainte

600

Règle : Jeu de Sécurité

[http://www.bridgebase.com/tools/handviewer.html?
n=s4qh359kqd3akc258&e=s58th467jd9qjc9qt&s=s27kh8ad248tc36ak&
w=s369ajh2td567c47j&b=1&d=e&v=-&a=p1dp1hp1np2cp2dp3nppp](http://www.bridgebase.com/tools/handviewer.html?n=s4qh359kqd3akc258&e=s58th467jd9qjc9qt&s=s27kh8ad248tc36ak&w=s369ajh2td567c47j&b=1&d=e&v=-&a=p1dp1hp1np2cp2dp3nppp)

Donne 7

S

T

♠ A R 9 6

♥ 8 7 5

♦ A 9 3

♣ R D 10

♠ D

♥ V

♦ 8 6 5 2

♣ A V 7 6 4 3 2



♠ 7 4 2

♥ A R D 10 9 4 3

♦ R 4

♣ 5

♠ V 10 8 5 3

♥ 6 2

♦ D V 10 7

♣ 9 8

S O N E

Passe Passe 1SA 2♥

2♠ Passe Passe 3♥

Fin

Entame V♠

-140

Attention -2 à 3♠ -500 contré

Règle : ne surenchérir qu'avec une chance raisonnable

[http://www.bridgebase.com/tools/handviewer.html?
n=s69akh578d39ackqt&e=s247h349akqtd4kc5&s=s358jth26d7qjtc89&w
=sqhjd2568c23467aj&b=1&d=s&v=-&a=pp1n2h2spp3hppp](http://www.bridgebase.com/tools/handviewer.html?n=s69akh578d39ackqt&e=s247h349akqtd4kc5&s=s358jth26d7qjtc89&w=sqhjd2568c23467aj&b=1&d=s&v=-&a=pp1n2h2spp3hppp)

Donne 8

O

P

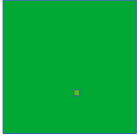
	♠ R V 10 7	
	♥ 8 2	
	♦ R D 4	
	♣ R 9 6 2	
♠ A 3		♠ 9 8 6 5 4
♥ R 10 9 7 4		♥ A V
♦ V 9 6 3		♦ 8 5
♣ 10 3		♣ D 8 7 5
	♠ D 2	
	♥ D 6 5 3	
	♦ A 10 7 2	
	♣ A V 4	

S	O	N	E
	Passe	1♣	Passe
1♦	1♥	1♠	Passe
3SA	Fin		

Entame 10♥

Surprendre le Valet du Roi !

-50

Règle : Assurer la chute Probable

[http://www.bridgebase.com/tools/handviewer.html?
n=s7kjth28d4kqc269k&e=s45689hajd58c578q&s=s2qh356qd27atc4aj&
w=s3ah479ktd369jc3t&b=1&d=w&v=-&a=p1cp1d1h1sp3nppp](http://www.bridgebase.com/tools/handviewer.html?n=s7kjth28d4kqc269k&e=s45689hajd58c578q&s=s2qh356qd27atc4aj&w=s3ah479ktd369jc3t&b=1&d=w&v=-&a=p1cp1d1h1sp3nppp)